



# TEEA

สมาคมการแสดงสินค้า(ไทย)  
THAI EXHIBITION ASSOCIATION

Stage Your Shows  
Where the Market Grows, Thailand.

# Project Management Enhancement and Operation (PME+O)

## การอบรมหลักสูตร

# PME+O

## Project Management Enhancement + Operation ครั้งที่ 3

### 4 สิงหาคม 2565

“เราได้-เราเสียอะไรจากภัยที่มองไม่เห็น : กรณีศึกษา 5 ระลอก”

โดย คุณประวิทย์ ศรีบัณฑิตมงคล  
นายกสมาคมการแสดงสินค้า (ไทย)



“จัดงานวิถีใหม่ต้องเพิ่มขีดความสามารถ ด้วยการสร้างแบรนด์และเทคโนโลยี”

โดย คุณจุลเกียรติ สินชัยเกียรติ  
ประธานเจ้าหน้าที่บริหาร บริษัท บารายซี จำกัด



“การตลาด 1-4 ยังดีพอกับงานแสดงสินค้ามั๊ย? ถ้าไม่ไปเลย 5.0”

โดย คุณธนภัทร ศิริกุลวัฒนา  
หัวหน้าฝ่ายยุทธศาสตร์การมีส่วนร่วมและการระดมทุนอาวุโส กองทุนเพื่อความเสมอภาคทางการศึกษา



“Omnibilty ศัพท์ใหม่วงการโมบที่ควรระวัง”

โดย คุณภาสกร วีระชาติบุญกุล  
กรรมการผู้จัดการ ศูนย์ประชุมนานาชาติ มหานคร ออลส์



ห้อง MR 212-213 BITEC  
เวลา 09.00 – 17.00 น.

## อ็องงานคุณภาพ จากสมาคมการแสดงสินค้า (ไทย)

ลงทะเบียนเข้าร่วมงาน



สมาคมการแสดงสินค้า (ไทย)

✉ manager@thaitradeshow.com

☎ 02 744 5370-71

### 5 สิงหาคม 2565

“ลูกผสม ผสมผสาน บูรณาการ...  
แบบไหนถึงเหมาะ?”

โดย คุณมนตรี วิจิตรสาระวงศ์  
ประธานกรรมการบริหาร บริษัท นิวมีเดีย เอ็กซ์ จำกัด



“Service Provider อย่างนี้คุณ  
โอกาสของนายที่จะกลายมาเป็น Organizer”

โดย ดร.ทักษิณ อิศรศักดิ์ ณ ออยุธยา  
กรรมการผู้จัดการ บริษัท แอ็ดดิทซ์ โซลูชั่น จำกัด  
และ บริษัท เบสท์ ออร์กาไนเซอร์ จำกัด



“การจัดการระบบโลจิสติกส์  
เพื่องานแสดงสินค้าหลังยุคโควิด”

โดย คุณธีรวิทย์ ศรีสติกต์นราทร  
กรรมการบริหาร บุญมา เอ็กซ์โป แอนด์ อีเวนต์ โลจิสติกส์



“การจัดงานอย่างยั่งยืน : ยากไปไหม ใครทำได้บ้าง?”

โดย คุณภัทร ศาสตร์ท่า  
ผู้จัดการอาวุโส สำนักงานพัฒนาอย่างยั่งยืน  
สำนักงานส่งเสริมการจัดประชุมและนิทรรศการ (องค์การมหาชน)



# Project Management Enhancement and Operation (PME+O)

## การจัดการระบบโลจิสติกส์เพื่องานแสดงสินค้าหลังยุคโควิด

**Tiddy S. Teerawit, MA, CEM, GMS**

- **Master of Arts**, Cornerstone University, Michigan, USA
- **Certified in Exhibition Management**, International Association of Exhibitions & Events (IAEE), USA
- **Global Mobility Specialist**, Employee Relocation Council (ERC), USA
- **Executive Director**, Boonma Expo & Event Logistics c/o Boonma Group
- **Email: [tiddy@boonma.com](mailto:tiddy@boonma.com)**





## ข้อใดคือผลกระทบจากโควิด-19 ต่อวงการโลจิสติกส์?

- A. การขาดแคลนตู้คอนเทนเนอร์
- B. อัตราค่าขนส่งพุ่งสูงขึ้น โดยเฉพาะการขนส่งทางทะเล
- C. มาตรการด้านความปลอดภัยที่เข้มงวดมากขึ้น
- D. รูปแบบของการขนส่งสินค้ามีตัวเลือกลดน้อยลง
- E. กรมศุลกากรยกเลิกการนำเข้าสินค้าชั่วคราวเพื่องานแสดงสินค้า
- F. กรมศุลกากรยกเว้นอากรสำหรับสินค้านำเข้ามาเพื่อจัดแสดง



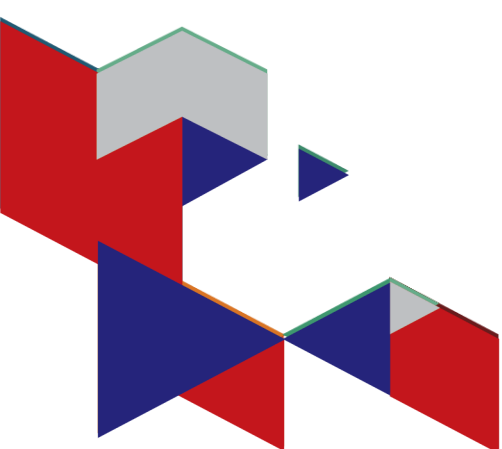

# The BIG 4 of Trade Shows

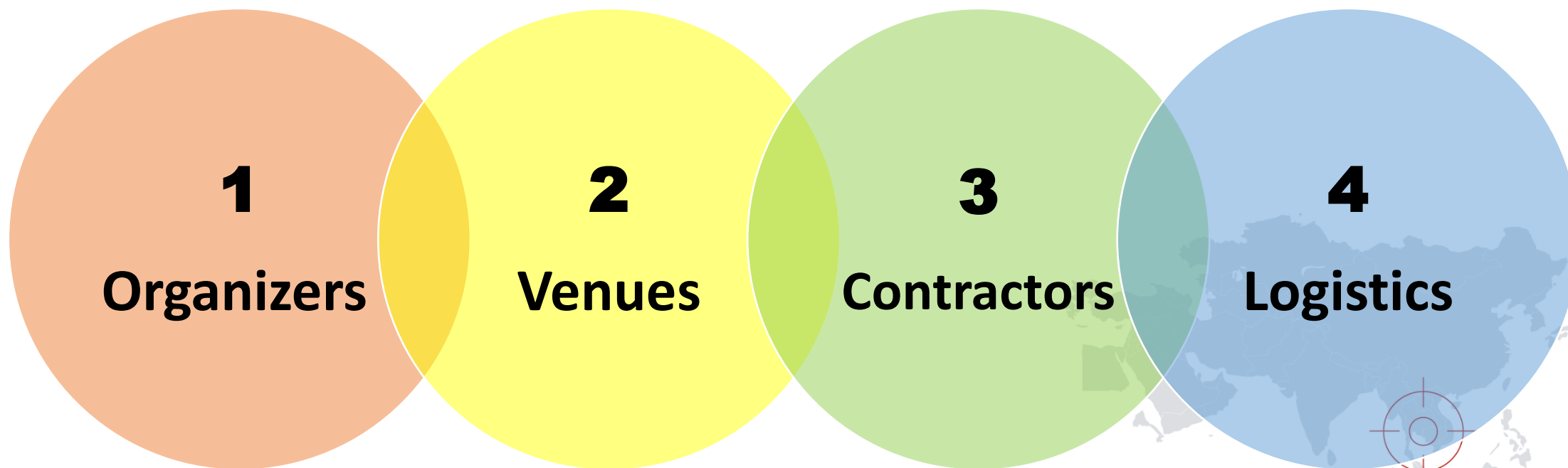

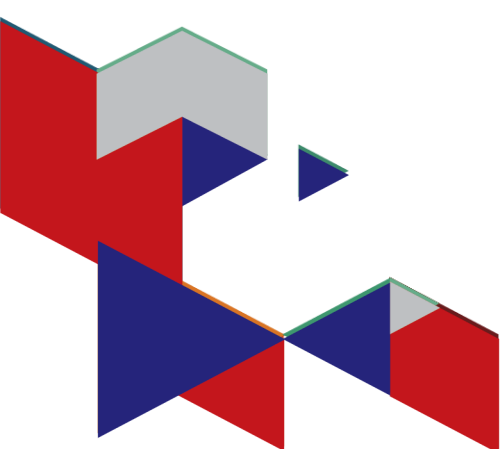

# Logistics for Trade Shows

## Definition

- Management over the flow of various goods from the place of origin to the venue and from the venue back to the origin or other places (e.g. buyer's premise, next venue, etc.) through various choices of transport (e.g. air, sea, road or rail).
- โลจิสติกส์เป็นระบบการจัดการการส่งสินค้า ข้อมูล และทรัพยากรอย่างอื่น จากจุดต้นทางไปยังสถานที่จัดงานแสดงสินค้า และจากสถานที่จัดงานฯ กลับไปยังจุดต้นทางหรือสถานที่อื่น (เช่น สถานที่ของผู้ซื้อ สถานที่จัดงานถัดไป อื่น ๆ) ผ่านรูปแบบของการขนส่งที่หลากหลาย ซึ่งรวมถึงการบรรจุหีบห่อ การดำเนินพิธีการทางศุลกากร การเคลื่อนย้ายสินค้า และการบริหารคลังสินค้า

# Cargo Journey [A-->B]



Origin



Freight



Destination

# Cargo Return [B-->A | B-->C]



Origin

Freight

Destination





# Project Management Enhancement and Operation (PME+O)

## Logistics Management for Trade Shows after the Pandemic (4C)

1. Challenges of the C-19 Pandemic on Logistics Sector
2. Chances of Logistics Sector during the Endemic
3. Choices of International Transport
4. Customs Formalities



# Challenges of the Pandemic on Logistics

1. **S**hortage of Containers
2. **S**urge in Freight Rates
3. **S**afety and Security Protocols



# Challenges of the Pandemic on Logistics

## Challenge 1: Shortage of Containers

- Trade imbalances
- Port labour shortage
- Port congestions
- Repositioning has not been planned for
- Empty containers are left in places where they are not needed



# Challenges of C-19 Pandemic on Logistics

## Challenge 2: Surge in Freight Rates

- Peak freight rates are higher on all routes
- Freight rates are reaching historical highs
- Limited resources in the international container shipping



# FREIGHT RATES TO KEY ROUTES AND FORECAST FOR Q3-Q4/2021

## US WEST COAST

Laem Chabang Port to Los Angeles



## EUROPE TRADE

Laem Chabang Port - Felixstowe

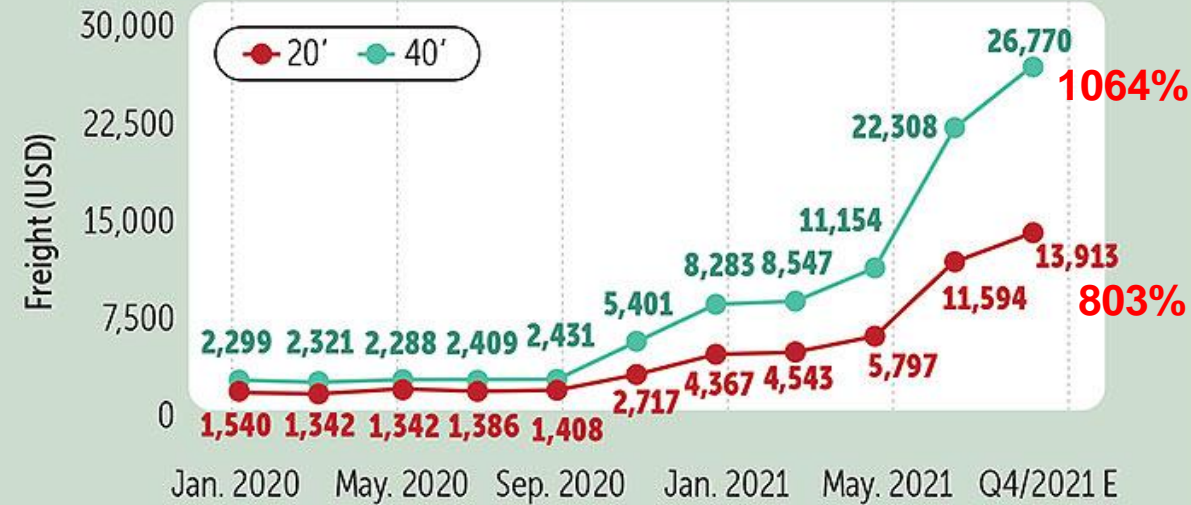

## INTRA-ASIA TRADE

LCB-Shanghai

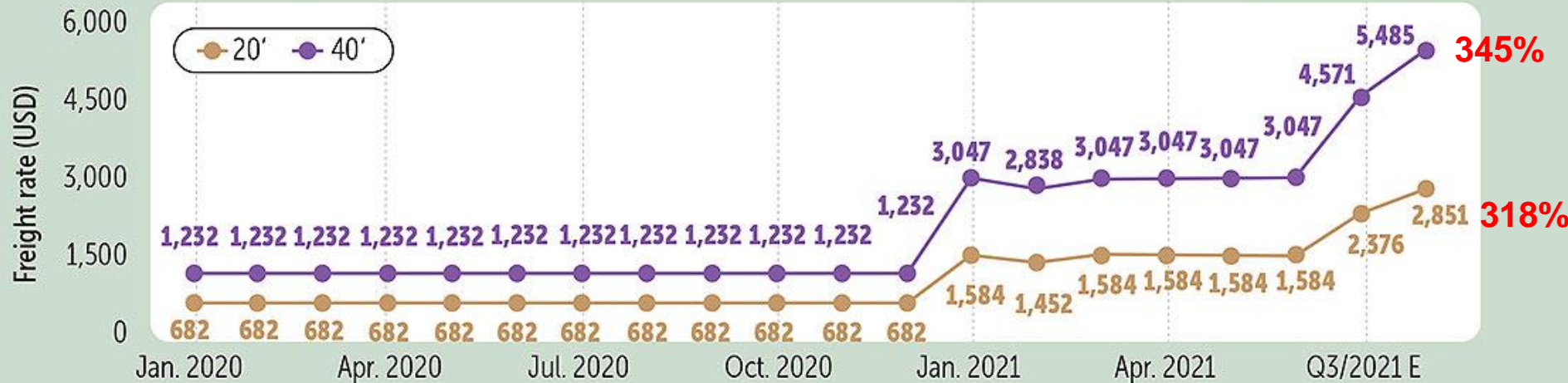

**Note:** 20' and 40' represent the 20-foot and 40-foot cargo containers

# Challenges of C-19 Pandemic on Logistics

## Challenge 3: Safety and Security Protocols

- Concerns on the transmission of diseases
- Increased cargo inspections
- Increased cross border control protocols
- Governments have responded to the crisis with temporary trade embargoes and export restrictions



The 12 Targeted S-Curve Industries >> 12 Chances of Logistics Sector during the Endemic



สมาคมการแสดงสินค้า(ไทย)  
THAI EXHIBITION ASSOCIATION



**Exercise:**

- Existing Shows
- Potential Shows
- Untargeted Shows



All rights reserved.

# Choices of International Transport

1. Air
2. Sea
3. Road
4. Rail
5. SV, SDV, UAV





# Choices of International Transport

## 1. Air Freight

- Unit Load Device (ULD)

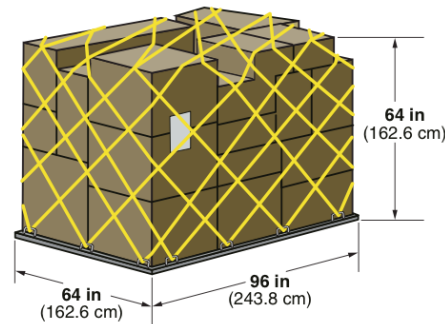

Pallet

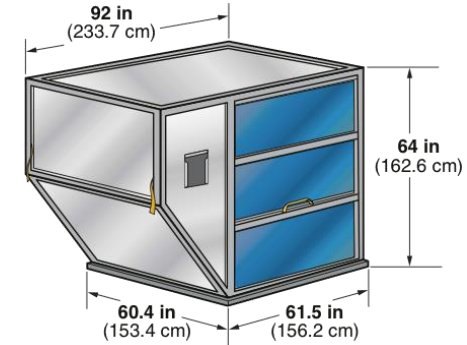

LD-1

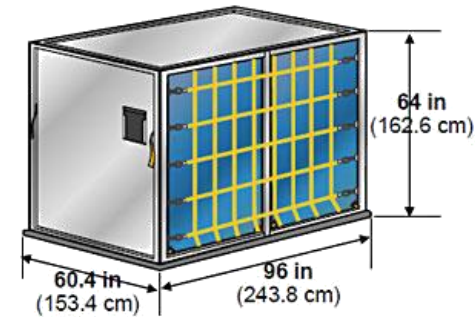

LD-4

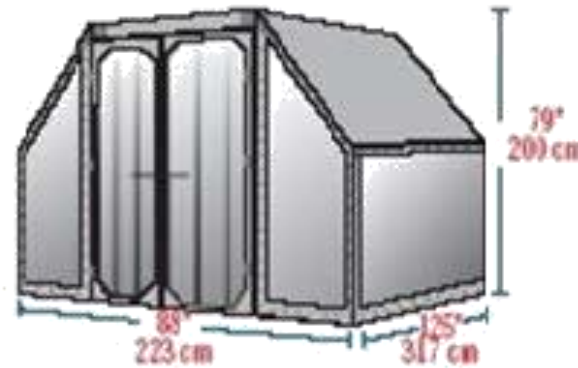

A-2



Insulated LD-3

# Choices of International Transport

## 1. Air Freight

- Factors to consider:
  - Gross Weight (GW)
  - Volumetric Weight (VW)
    - Volume (L x W x H)
    - 1 cubic meter = 167 kg
  - Chargeable Weight (CW)
    - GW or VW whichever is higher



EXHIBIT	L	W	H	CBM	VW	GW	CW
ABC	1 m.	1 m.	1 m.	1	167 KG	100 KG	?

# Weight Exercise

Length	<input type="text"/>
Width	<input type="text"/>
Height	<input type="text"/>
Quantity	<input type="text"/>
Gross Weight	<input type="text"/>
Chargeable Wt.	<b>XX.X kg.</b>



# Weight Exercise



สมาคมการแสดงสินค้า(ไทย)  
THAI EXHIBITION ASSOCIATION

020 MIA 12126074 Shipper's Name and Address		Shipper's Account Number		DUPLICATE BOOKED FRT 020-12126074 Not Negotiable		Air Waybill	
CHRISTOPHER MCGOLDRICK IN CARE OF BOBBIS WORLD INC 1401 NW 53 STREET FT. LAUDERDALE FL U.S.A. 33309				Issued by		LUFTHANSA CARGO AG	
CHRISTOPHER MC GOLDRICK IN NOVOTEL HOTEL 12 BAN THONGKANG HOUSE NR 218 SOKP SISTTHANK THAILAND		Consignee's Account Number		Copies 1, 2 and 3 of this Air Waybill are originals and have the same validity.		It is agreed that the goods described herein are accepted in apparent good order and condition, (except as noted) for carriage SUBJECT TO THE CONDITIONS OF CONTRACT ON THE REVERSE HEREOF. ALL GOODS MAY BE CARRIED BY ANY OTHER MEANS INCLUDING ROAD OR ANY OTHER CARRIER UNLESS SPECIFIC CONTRARY INSTRUCTIONS ARE GIVEN HEREON BY THE SHIPPER, AND SHIPPER AGREES THAT THE SHIPMENT MAY BE CARRIED VIA INTERMEDIATE STOPPING PLACES WHICH THE CARRIER DEEMS APPROPRIATE. THE SHIPPER'S ATTENTION IS DRAWN TO THE NOTICE CONCERNING CARRIER'S LIMITATION OF LIABILITY. Shipper may increase such limitation of liability by declaring a higher value for carriage and paying a supplemental charge if required.	
Accounting Information:						LIVE/TD PYMNT CK #	
Agent's IATA Code		Account No.		Reference Number		Optional Shipping Information	
Airport of Departure (Addr. of First Carrier) and Requested Routing		Requested Flight/Date		Amount of Insurance		Declared Value for Carriage	
MIAMI		LH463/20 LH772/21		X X X		N V D	
To: FRA		By First Carrier: LH		to: BKK		by: LH	
Currency: USD		WT/VAL: PPXX		Other: XX		Declared Value for Customs: N C V	
Airport of Destination: BANGKOK		Requested Flight/Date: LH463/20 LH772/21		Amount of Insurance: X X X		Declared Value for Customs: N C V	
Handling Information:		AVI WET CR1-TEL: 61.4007.1006		HEALTH CERTICATES ATTACHED TO AWB.		T1	
CR2-CARRIER NOT RESPONSIBLE FOR DEATH DUE TO NATURAL CAUSES.		THAILAND		Diversions contrary to U.S. law prohibited.		T1	
No. of Pieces: RCP	Rate Class	Commodity Item No.	Rate	Charge	Total	Nature and Quantity of Goods (incl. Dimensions or Volume)	
2	SN175		26.57		1368.36	DOGS--MINPIN + FOX TERRIER MINIATURE (D70*43*51CM*2)	

GW?

CW?



All rights reserved.

# Choices of International Transport

## 2. Sea Freight

- Factors to consider
  - Transit time
  - Rates
- Type of shipment
  - Less than Container Load (LCL)
  - Full Container Load (FCL)
  - Groupage (GRP)

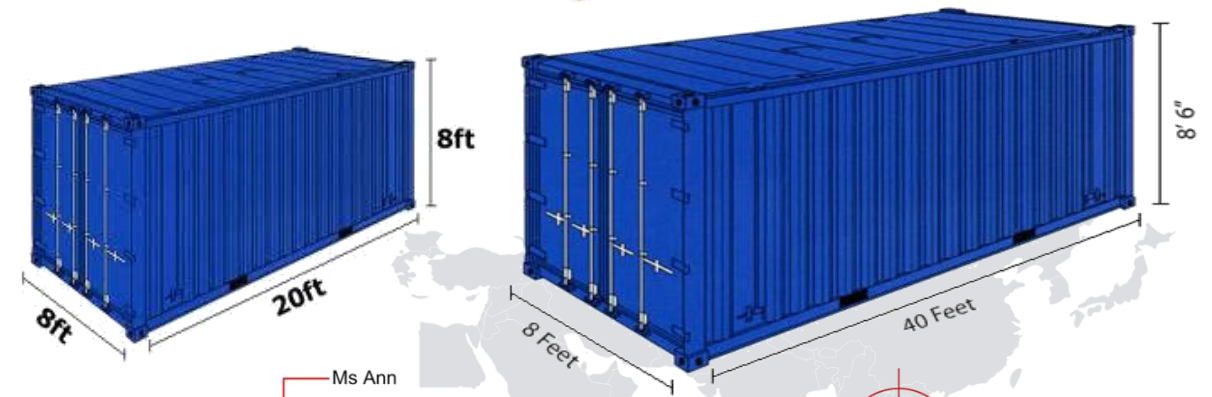

# World Major Seaports & Transit Time

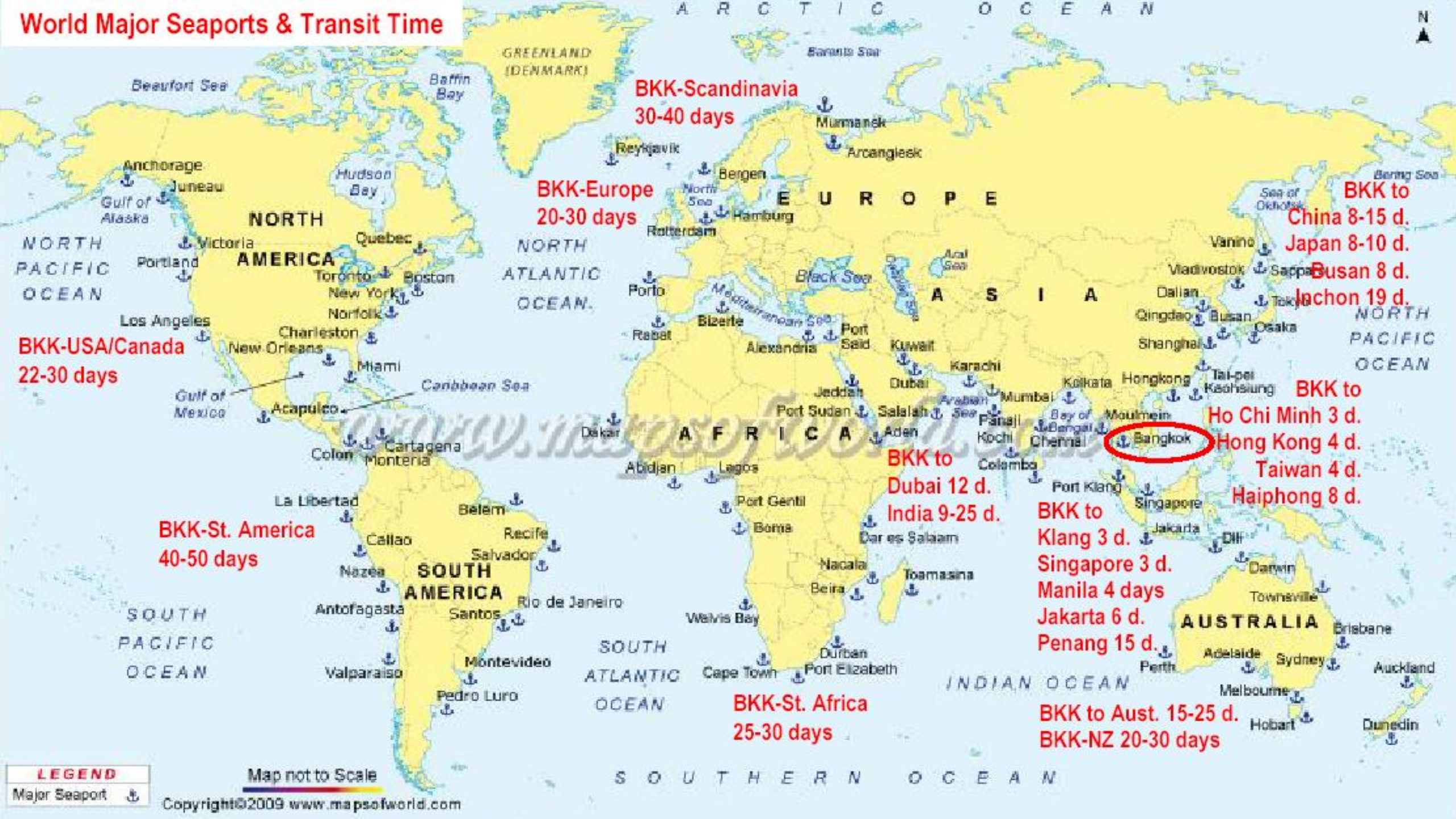

# Choices of International Transport

## 3. Road Freight

- Nationwide
- ASEAN-wide
  - Cross Border Transport (7 of 10)



# Choices of International Transport



สมาคมการแสดงสินค้า(ไทย)  
THAI EXHIBITION ASSOCIATION

## New! Transport Platform

- 4 wheeler
- 6 wheeler
- Trailer
- Container Truck
- Truck with Lifter

### HOW TO REGISTER SHIPPER

ผู้ใช้บริการขนส่งสินค้า

- 1 เข้าไปที่เว็บไซต์ <http://loadfinder.co.th> คลิกที่ปุ่ม **สมัครเป็นลูกค้า**
- 2 กรอกข้อมูลทุกช่องให้ครบถ้วน จากนั้นคลิกลูกที่ช่อง “ยอมรับเงื่อนไขการให้บริการ” และคลิกที่ปุ่ม **สมัคร**
- 3 ระบบจะส่งอีเมลไปยัง E-mail Account ที่เราใช้สมัคร เพื่อให้เราทำการยืนยันการสมัคร โดยคลิกที่ปุ่ม **ยืนยันบัญชีผู้ใช้**
- 4 เย้ๆ สมัครเสร็จเรียบร้อยแล้ว มาเริ่มต้นโพสงานกันได้เลยยย!!!

**Click** **Post Your Job.**

SCAN TO SIGN UP AS HAULIER / CUSTOMER

LoadFinder  
@loadfinder  
loadfinderofficial

### HOW TO REGISTER Haulier

ผู้รับขนส่งสินค้า

- 1 เข้าไปยังเว็บไซต์ <http://loadfinder.co.th> คลิกที่ปุ่ม **สมัครเป็นคนขนส่ง**
- 2 กรอกข้อมูลของท่าน (ในนามบริษัท / ในนามคนขับรถอิสระ) ข้อมูลการติดต่อทางธุรกิจ จากนั้นกดยอมรับเงื่อนไขการให้บริการ และคลิกที่ปุ่ม **สมัคร**
- 3 ระบบจะส่ง E-mail ตอบรับไปยัง E-mail ของท่าน จากนั้นให้กลับไปเว็บไซต์ LoadFinder เพื่อ Log-in เข้าใช้งาน แล้วจะพบ Drop Down List อยู่ด้านบนมุมขวา คลิกเข้าไปจะเจอข้อความว่า “จัดการคนขับรถ” ให้กดเข้าไปเพื่อเพิ่มคนขับรถ
- 4 คลิกที่ปุ่ม **+ เพิ่มคนขับ** กรอกข้อมูลส่วนตัวของคนขับรถตามจริง กดที่ปุ่ม **สร้าง** เสร็จแล้วไปประมูลงานได้เลย ilyyy!

**GO! BiD**

LoadFinder  
@loadfinder  
loadfinderofficial

SCAN TO SIGN UP AS HAULIER / CUSTOMER



# Choices of International Transport

## New! Net Zero Carbon Logistics

- GPS (weather/traffic/route planning)
- Smart Vehicle (100% electric)
- Self-Driving Vehicle
- Unmanned Aerial Vehicle (UAV)



# Did You Know ASEAN?

- Land-locked Country (no sea)
- Land-linked Countries



#	ASEAN Countries
1	Brunei
2	Cambodia
3	Indonesia
4	Laos
5	Malaysia
6	Myanmar
7	Philippines
8	Singapore
9	Thailand
10	Vietnam



# Customs Formalities

1. Temporary import
2. Permanent import
3. Hybrid import
4. Documentation
5. Restricted Goods
6. Prohibited Goods



# การนำเข้าสินค้าเพื่อจัดประชุมระหว่างประเทศ

กรมศุลกากรได้ปรับปรุงระเบียบพิธีการนำเข้าและส่งออก เพื่อส่งเสริมและอำนวยความสะดวกในการจัดประชุมและจัดงานแสดงสินค้านานาชาติ รวมทั้งยกเว้นอากรให้แก่ของที่นำเข้ามาเพื่อใช้ในการประชุมและจัดงานแสดงสินค้านานาชาติ ทั้งนี้ผู้ที่ประสงค์จะนำเข้ามายังประเทศไทยเป็นการชั่วคราวเพื่อจัดการประชุมหรือจัดงานแสดงสินค้านานาชาติ ต้องปฏิบัติตามหลักเกณฑ์และเงื่อนไขที่กรมศุลกากรกำหนด

1. หลักเกณฑ์การนำเข้า-ส่งออกสินค้าชั่วคราวเพื่อจัดการประชุมและจัดงานแสดงสินค้า
2. หลักเกณฑ์การยกเว้นอากรสำหรับของที่นำเข้ามาเพื่อใช้ในการประชุมระหว่างประเทศ (Convention)
3. หลักเกณฑ์การยกเว้นอากรสำหรับของที่นำเข้ามาชั่วคราวเพื่อใช้จัดงานแสดงสินค้านานาชาติ (Exhibition)

# การนำเข้าสินค้าเพื่อจัดประชุมระหว่างประเทศ

หลักเกณฑ์การนำเข้า-ส่งออกสินค้าชั่วคราวเพื่อจัดการประชุมและจัดงานแสดงสินค้า

1. ของที่นำเข้ามาอยู่ในเงื่อนไขที่ต้องส่งกลับออกไปภายในระยะเวลาที่กรมศุลกากรกำหนด (ปกติไม่เกิน 6 เดือน) ทั้งนี้ผู้นำเข้าจะต้องทำสัญญาประกันและทัณฑ์บนต่อกรมศุลกากรโดยนำเงินสดหรือหนังสือค้ำประกันธนาคารมาวางไว้ต่อกรมศุลกากร ในกรณีที่สมควร อาจให้สถานทูตประเทศผู้นำเข้าเป็นผู้ค้ำประกันให้ก็ได้
2. เมื่อผู้นำเข้าส่งของออกไปแล้ว จะต้องนำหลักฐานการส่งออก เช่น สำเนาใบขนสินค้าขาออกที่เจ้าหน้าที่ศุลกากรรับรอง มาให้เจ้าหน้าที่ตรวจสอบว่าได้มีการส่งออกไปจริงเพื่อรับหลักประกันคืน
3. กรณีที่ผู้นำเข้าไม่ส่งสินค้ากลับออกไปตามระยะเวลาที่กรมศุลกากรกำหนด ผู้นำเข้าต้องชำระภาษีอากร

# การนำเข้าสินค้าเพื่อจัดประชุมระหว่างประเทศ

หลักเกณฑ์การ**ยกเว้นอากร**สำหรับของที่นำเข้ามาเพื่อใช้ในการ**ประชุมระหว่างประเทศ (Convention)**

1. เป็นของที่นำเข้ามาเพื่อ**ใช้ในการประชุมระหว่างประเทศ** ซึ่งจัดขึ้นโดยหน่วยงานของรัฐบาลไทย หรือของรัฐบาลต่างประเทศ องค์การระหว่างประเทศที่รัฐบาลไทยได้รับรอง หรือโดยหน่วยงานของเอกชนซึ่งการประชุมนั้นเป็นประโยชน์แก่การพัฒนาทางเศรษฐกิจทางสังคมหรือทางเทคโนโลยีของประเทศ
2. เป็นของ**จำเป็นที่ใช้ในการประชุม** ได้แก่ แฟ้มเอกสาร เอกสาร บันทึกข้อมูลแบบพิมพ์ ของที่มีมูลค่าแต่ละชิ้นเพียงเล็กน้อย และจัดทำจนเห็นได้ว่าเพื่อแจกแก่ผู้เข้าร่วมประชุม ของซึ่งเตรียมมาโดยเฉพาะสำหรับใช้หมดสิ้นไปในการประชุม เช่น วัสดุที่ใช้ในการแสดง หรือทดลองประกอบการประชุม และมีปริมาณพอสมควร
3. ของอื่นๆ นอกเหนือที่ระบุไว้ในข้อ (1) และ (2) **ต้องส่งกลับออกไปภายใน 3 เดือนนับแต่วันนำเข้า** โดยผู้นำของเข้า**ต้องทำสัญญาประกัน** ทัณฑ์บนไว้ต่อกรมศุลกากรตามเงื่อนไขที่กำหนด

# การนำเข้าสินค้าเพื่อจัดประชุมระหว่างประเทศ

หลักเกณฑ์การยกเว้นอากรสำหรับของที่นำเข้ามาเพื่อใช้ในการประชุมระหว่างประเทศ (ต่อ)

4. ผู้นำของเข้าจะต้องปฏิบัติตามพระราชบัญญัติควบคุมการแลกเปลี่ยนเงินตรา และกฎหมายว่าด้วยข้อห้ามข้อกักัดในการนำของเข้ามาในราชอาณาจักร
5. ผู้นำของเข้ายื่นบัญชีแสดงรายละเอียดและปริมาณดังกล่าวต่อสำนักงานศุลกากร หรือด่านศุลกากรที่นำของเข้าเพื่อพิจารณาอนุญาตตามควรแก่กรณีเป็นรายๆ ไป



# การนำเข้าสินค้าเพื่อจัดประชุมระหว่างประเทศ

หลักเกณฑ์การ**ยกเว้นอากร**สำหรับของที่นำเข้ามาชั่วคราวเพื่อใช้จัดงาน**แสดงสินค้านำเข้าระหว่างประเทศ (Exhibition)**

1. เป็นของที่นำเข้ามาแสดงเป็นการชั่วคราวในงาน**แสดงสินค้านำเข้าระหว่างประเทศ** ที่จัดขึ้นภายในประเทศโดยมีวัตถุประสงค์ที่จะ**เปิดให้ประชาชนได้เข้าชมเป็นการทั่วไป**
2. ผู้นำเข้าจะ**ต้องทำสัญญาประกันและทัณฑ์บน**ไว้ต่อกรมศุลกากรว่าจะส่งสินค้ากลับออกไปนอกราชอาณาจักรตามเวลาที่กรมศุลกากรกำหนด
3. กรณีที่เห็นได้ชัดว่า ของที่นำเข้ามาเป็น**ของใช้สิ้นเปลือง**ที่สามารถใช้หมดไปได้ในการจัดงานแสดงสินค้า เช่น สิ่งพิมพ์ สิ่งโฆษณา ของแจก หรือของแถม ผู้นำเข้าจะ**ต้องชำระอากรตามปกติ**



# การนำเข้าสินค้าเพื่อจัดประชุมระหว่างประเทศ

## เอกสารที่ผู้นำเข้าต้องยื่นต่อกรมศุลกากรในการนำเข้าสินค้า

1. ใบขนสินค้าขาเข้าประกอบด้วยต้นฉบับและสำเนา 1 ฉบับ
2. ใบตราส่งสินค้า (Bill of Lading or Air Waybill)
3. บัญชีราคาสินค้า (Invoice)
4. ใบส่งปล่อย (กศก.100/1)
5. แบบธุรกิจต่างประเทศ (Foreign Transaction Form)  
กรณีสินค้านำเข้ามีราคา CIF เกิน 500,000 บาท



# การนำเข้าสินค้าเพื่อจัดประชุมระหว่างประเทศ

## เอกสารที่ผู้นำเข้าต้องยื่นต่อกรมศุลกากรในการนำเข้าสินค้า (ต่อ)

6. บัญชีรายละเอียดบรรจุหีบห่อ (Packing List)
7. ใบแจ้งยอดเบี้ยประกัน (Insurance Premium Invoice)
8. ใบอนุญาตหรือหนังสืออนุญาตสำหรับสินค้าควบคุมการนำเข้า
9. คำร้องขอยกเว้นอากรและขอทำทัณฑ์บนของผู้นำเข้า
10. หนังสือรับรองของผู้จัดการประชุมและหนังสือรับรองของเจ้าของสถานที่จัดงานแสดงสินค้านานาชาติ

# การนำเข้าสินค้าเพื่อจัดประชุมระหว่างประเทศ

## ขั้นตอนการปฏิบัติพิธีการนำเข้าสินค้าชั่วคราว

1. ผู้นำเข้าหรือตัวแทนยื่นคำร้อง ใบขนสินค้า พร้อมเอกสารประกอบ ต่อฝ่ายเอกสิทธิ์และส่งเสริมการลงทุน ส่วนการนำเข้า ณ สำนักงานหรือด่านศุลกากรที่นำเข้า
2. กรมศุลกากรตรวจสอบข้อมูลในใบขนสินค้าและเอกสารประกอบ หากเอกสารถูกต้องครบถ้วนแล้ว จะออกเลขที่ใบขนสินค้าและกำหนดวงเงินค้ำประกันสำหรับการนำเข้านั้นๆ
3. ผู้นำเข้าหรือตัวแทนนำหลักประกัน (เงินสดหรือธนาคารค้ำประกัน) ไปชำระที่ฝ่ายบัญชีและอากร
4. ผู้นำเข้าหรือตัวแทนนำหลักฐานการวางประกันไปแสดงต่อส่วนตรวจสินค้าเพื่อขอรับสินค้าออกจาก อารักขาศุลกากร

# Customs Formalities

ของต้องกำกัด ต้องได้รับอนุญาตเป็นหนังสือจากส่วนราชการที่เกี่ยวข้อง

ประเภท	หน่วยงานที่ออกใบอนุญาต
พระพุทธรูป ศิลปวัตถุ โบราณวัตถุ	กรมศิลปากร <a href="http://nsw.finearts.go.th">http://nsw.finearts.go.th</a>
อาวุธปืน กระสุนปืน วัตถุระเบิด และสิ่งเทียมอาวุธปืน	กรมการปกครอง กระทรวงมหาดไทย <a href="http://www.dopa.go.th">www.dopa.go.th</a>
พืชและส่วนต่างๆของพืช	กรมวิชาการเกษตร <a href="http://www.doa.go.th">www.doa.go.th</a>
สัตว์มีชีวิตและซากสัตว์	กรมปศุสัตว์ <a href="http://www.dld.go.th">www.dld.go.th</a>
อาหาร ยา เครื่องสำอาง และอาหารเสริม	สำนักงานคณะกรรมการอาหารและยา <a href="http://www.fda.moph.go.th">www.fda.moph.go.th</a>
ชิ้นส่วนยานพาหนะ	กระทรวงอุตสาหกรรม <a href="http://www.industry.go.th">www.industry.go.th</a>
บุหรี่ ยาสูบ เครื่องดื่มแอลกอฮอล์	กรมสรรพสามิต <a href="http://www.excise.go.th">www.excise.go.th</a>
เครื่องมือวิทยุสื่อสาร อุปกรณ์โทรคมนาคม	สำนักงานคณะกรรมการกิจการกระจายเสียง กิจการโทรทัศน์ และกิจการโทรคมนาคมแห่งชาติ <a href="http://www.nbtc.go.th">www.nbtc.go.th</a>



# Customs Formalities

ของต้องห้าม หมายถึง ของที่ห้ามมิให้นำเข้ามาหรือส่งออกไปนอกราชอาณาจักร

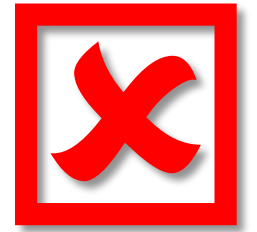

- สารเสพติด (Narcotics)
- วัตถุหรือสื่อลามก (Pornographic materials)
- ของลอกเลียนแบบเครื่องหมายการค้า ละเมิดลิขสิทธิ์และทรัพย์สินทางปัญญา (Counterfeit trademark goods and IPR infringing goods)
- ธนบัตรหรือเหรียญกษาปณ์ปลอม (Fake notes or coins)
- สัตว์ป่าสงวนหรือสัตว์ที่อยู่ในบัญชีควบคุมของอนุสัญญาไซเตส (Reserved animals or CITES-listed wildlife)

# จับคู่คำตอบที่ถูกต้องที่สุดเพียงข้อเดียว

A) ของยกเว้นอากร B) ของต้องชำระอากร C) ของต้องกำกับ D) ของต้องห้าม

1	2	3	4	5
6	7	8	9	10
11	12	13	14	15
16	17	18	19	20
21	22	23	24	25
26	27	28	29	30





## ข้อใดคือผลกระทบจากโควิด-19 ต่อวงการโลจิสติกส์?

- ✓ การขาดแคลนตู้คอนเทนเนอร์
- ✓ อัตราค่าขนส่งพุ่งสูงขึ้น โดยเฉพาะการขนส่งทางทะเล
- ✓ มาตรการด้านความปลอดภัยที่เข้มงวดมากขึ้น
- ✗ รูปแบบของการขนส่งสินค้ามีตัวเลือกลดน้อยลง
- ✗ กรมศุลกากรยกเลิกการนำเข้าสินค้าชั่วคราวเพื่องานแสดงสินค้า
- ✗ กรมศุลกากรยกเว้นอากรสำหรับสินค้าที่นำเข้ามาเพื่อจัดแสดง



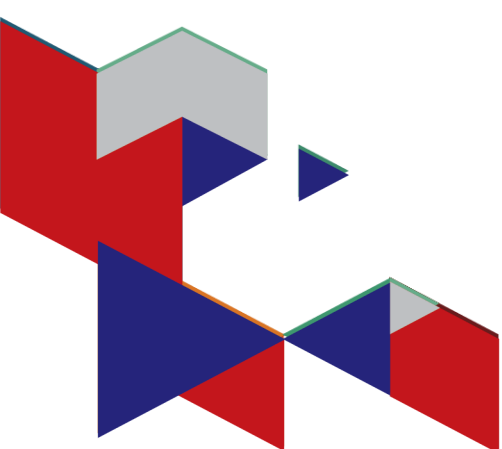

# Questions & Answers



*Thank You For Your Attention.*

*God Bless You All.*

